

## SB3725 NÁVOD K POUŽITÍ (CZ)

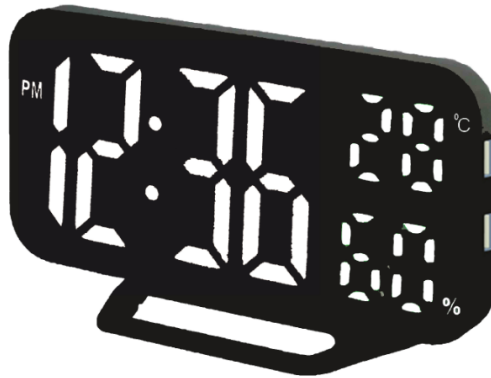

### 1. Funkce

- LED displej: čas, teplota, vlhkost vzduchu.
- Funkce času: zobrazuje hodiny, minuty, možnost zobrazení ve 12/24hodinovém formátu.
- Funkce data: zobrazuje, den, měsíc a rok (od 2000 do 2099).
- Funkce budíku: nastavení denního buzení, budík vypnutý 1 den víkendu, budík vypnutý 2 dny víkendu, funkce odložení buzení.
- Funkce teploty: možnost zobrazení teploty ve °F/°C. Normální rozpětí měření teploty je: -10 °C~50 °C (14°F~122°F).
- Podsvícení: můžete stisknout tlačítko SNOOZE pro nastavení jasu obrazovky na vysoký – střední – nízký – vypnuto.
- Střední jas: mezi 18:00-5:59, má obrazovka automaticky nízký jas. Můžete nastavit automatický nízký jas.
- Napětí, při kterém hodiny typicky fungují: 5V, (záložní 3.0V baterie, funkce paměti).

### 2. Displej a klávesy

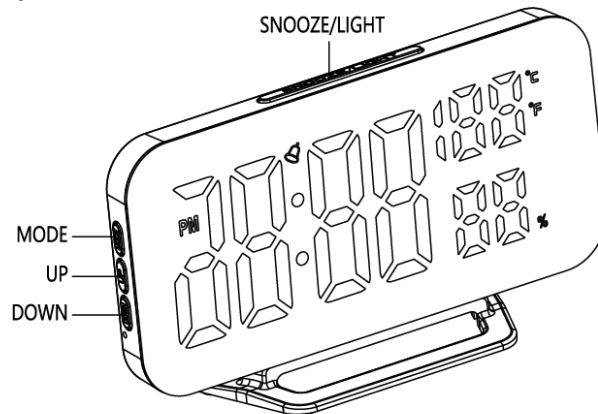

### 3. Podrobný popis funkcí:

#### A. Režim času:

- Po zapnutí se LED na cca 2 s plně rozsvítí a poté přejde do normálního režimu hodin se zvukem „BI“. Výchozí hodnota je 0:00 ve 24hodinovém systému.
- V normálním režimu hodin stiskněte tlačítko MODE pro vstup do příslušného funkčního režimu v následujícím pořadí: režim hodin → režim data → režim budíku → noční režim zapnutý / vypnutý (výchozí – vypnutý).
- V normálním časovém režimu stiskněte tlačítko MODE na 2 sekundy pro vstup do časového režimu a mačkejte tlačítko NAHORU/DOLŮ pro nastavení času v níže uvedeném pořadí. Stiskněte a podržte pro rychlé zvýšení/snížení.  
12/24 formát zobrazení času – hodiny – minuty – ukončit

- Pokud zvolíte 12hodinový formát zobrazení času, rozsvítí se značka PM.
  - Rozmezí nastavení času: HODINA 1~12 nebo 0~23, MINUTA 00~59.
  - Při nastavení hodiny se hodnota sekund nezmění, při nastavení minut se zresetuje.
  - Pokud v režimu nastavení 10 sekund nezmáčknete žádné tlačítko, nastavování se ukončí a budou zanechány původní hodnoty.
- B. Režim data:**
- V normálním časovém režimu stiskněte tlačítko MODE pro vstup do režimu data, zobrazí se 1. leden 2022.
  - V režimu data dlouhým stisknutím tlačítka MODE na 2 sekundy nastavte datum a stisknutím tlačítka NAHORU/DOLŮ nastavte čas v níže uvedeném pořadí. Stiskněte a podržte pro rychlé zvýšení/snížení.  
Rok – Měsíc – Datum  
—Ukončit
  - Rozmezí nastavení: měsíc: 1~12, den: 1~31, rok: 2000~299.
  - Pokud v režimu nastavení 10 sekund nezmáčknete žádné tlačítko, nastavování se ukončí a budou zanechány původní hodnoty.
- C. Režim budíku:**
- V režimu zobrazení času stiskněte dvakrát tlačítko MODE pro vstup do režimu budíku a stisknutím tlačítka NAHORU/DOLŮ budík zapněte nebo vypněte.
  - Výchozí čas budíku je 6:00 v 24hodinovém systému.
  - V režimu budíku stiskněte a podržte tlačítko MODE po dobu asi 3 sekund pro aktivaci nastavení budíku a dokončete nastavení mačkáním tlačítek NAHORU/DOLŮ. Tlačítka podržte pro urychlení nastavování. Nastavování probíhá v následujícím pořadí: hodiny → minuty → doba odložení → výběr dnů budíku (1-7/1-6/1-5) → konec nastavování.
  - Rozmezí nastavení: 1~12 nebo 0~23 pro hodiny, 00~59 pro minuty. 01~60 minut pro odložení buzení, výchozí nastavení 5 minut. Výchozí budík ve všední dny je 1-7.
  - Pokud v režimu nastavení 10 sekund nezmáčknete žádné tlačítko, nastavování se ukončí a budou zanechány původní hodnoty.
  - Když budík zvoní, ozve se zvuk „didididi“, který zrychluje. Zároveň bliká symbol budíku. Zmáčknutím jakéhokoliv tlačítka můžete budík vypnout. Pokud žádné tlačítko nezmáčknete, budík po minutě přestane zvonit, ale symbol budíku nezmizí.
  - Když budík zazvoní, stiskněte tlačítko SNOOZE pro zastavení zvonění a zapněte odložení, symbol budíku bude blikat; stisknutím jiných tlačítek (kromě tlačítka SNOOZE) můžete zastavit zvonění kompletně (bez odložení).
  - Během intervalu opakovaného buzení stiskněte jakékoliv jiná tlačítka pro vypnutí opakovaného buzení; stisknutí tlačítka SNOOZE neovlivní odložení.
  - Když budík přestane zvonit, zobrazí se stav budíku a po 10 sekundách se hodiny vrátí do režimu zobrazení času.
  - V režimu nastavení budíku budík přestane zvonit.
- D. Režim zobrazení teploty:**
- Po připojení napájení hodiny automaticky zjistí teplotu a vlhkost vzduchu.
  - LL °C se zobrazí, když je teplota nižší než -10 °C. HH °C se zobrazí, když je teplota vyšší než 50 °C.
  - Hodiny zjišťují teplotu každých 10 sekund, v režimu teploty stiskněte tlačítko DOLŮ pro přepínání °C/°F.
- E. Noční režim:**
- V normálním režimu času/data/teploty nastavte jas stisknutím tlačítka SNOOZE. Vysoký – střední – nízký – vypnutý.
  - V režimu zobrazení času stiskněte 3x tlačítko MODE pro vstup do nastavení nočního režimu, stiskněte UP nebo DOWN pro zapnutí (ON) nebo vypnutí (OFF) nočního režimu. Výchozí nastavení je vypnuto (OFF).
  - Když je zapnutý noční režim, během 18:00-5:59 je jas obrazovky automaticky nízký.
  - Pokud v nočním režimu není nastaven jas, po ukončení se bude jas takový, jako jste nastavili předtím.

- Když je noční režim zapnutý, stiskněte a podržte tlačítko MODE po dobu asi 2 s pro vstup do nastavení času nočního režimu. Pořadí nastavování: hodina začátku → minuty začátku → hodina konce → minuty konce.



Na trh dodává:

Jasněna Vláhová, s.r.o.

Přibyslav 77, 549 01 Nové Město nad Metují, CZ

[www.vlahova.cz](http://www.vlahova.cz)

## SB3725 NÁVOD NA POUŽITIE (SK)

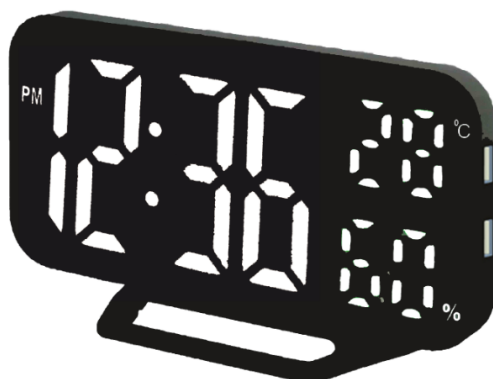

### 1. Funkcie

- LED displej: čas, teplota, vlhkosť vzduchu.
- Funkcia času: zobrazuje hodiny, minúty, možnosť zobrazenia v 12/24hodinovom formáte.
- Funkcia dátum: zobrazuje, deň, mesiac a rok (od 2000 do 2099).
- Funkcia budíka: nastavenie denného budenia, budík vypnutý 1 deň víkend, budík vypnutý 2 dni víkend, funkcia odloženia budenia.
- Funkcia teploty: možnosť zobrazenia teploty v °F/°C. Normálne rozpätie merania teploty je: -10 °C~50 °C (14°F~122°F).
- Podsvietenie: môžete stlačiť tlačítko SNOOZE pre nastavenie jas obrazovky na vysoký – stredný – nízky – vypnutý.
- Medzi 18:00-5:59, má obrazovka automaticky nízky jas. Môžete nastaviť automatický nízky jas.
- Napätie, pri ktorom hodiny fungujú: 5V, (záložní 3.0V batéria, funkcia pamäte).

### 2. Displej a tlačítka

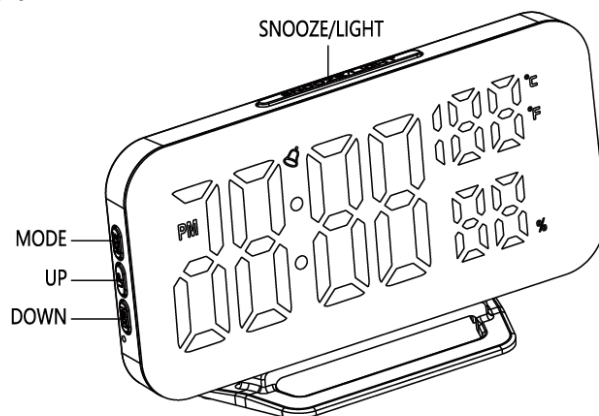

### 3. Podrobný popis funkcií:

#### A. Režim času:

- Po zapnutí sa LED na cca 2 sekúndy plne rozsvieti a potom prejde do normálneho režimu hodín so zvukom „BI“. Východzia hodnota je 0:00 v 24hodinovom režime.
  - V normálnom režime hodín stlačte tlačítka MODE pre vstup do príslušného funkčného režimu v nasledujúcom poradí: režim hodín → režim dátumu → režim budíka → nočný režim zapnutý / vypnutý (východzie nastavenie – vypnutý).
  - V normálnom časovom režime stlačte tlačítka MODE na 2 sekúndy pre vstup do časového režimu a stlačajte tlačítka HORE/DOLE pre nastavenie času v nižšie uvedenom poradí. Stlačte a podržte pre rýchle zvýšenie/zníženie hodnoty.  
12/24 formát zobrazenia času – hodiny – minúty – ukončiť
  - Ak zvolíte 12hodinový formát zobrazenia času, rozsvieti sa značka PM.
  - Rozmedzie nastavenia času: HODINA 1~12 alebo 0~23, MINÚTA 00~59.
  - Pri nastavení hodiny sa hodnota sekúnd nezmení, pri nastavení minút sa zresetuje.
  - Ak v režime nastavenia 10 sekúnd nestlačíte žiadne tlačítka, nastavovanie sa ukončí a budú zanechané pôvodné hodnoty.
- B. Režim dátumu:**
- V normálnom časovom režime stlačte tlačítka MODE pre vstup do režimu dátumu, zobrazí sa 1. január 2022.
  - V režime dátumu dlhým stlačením tlačítka MODE na 2 sekúndy nastavte dátum a stlačením tlačítka HORE/DOLE nastavte čas v nižšie uvedenom poradí. Stlačte a podržte pre rýchle zvýšenie/zníženie. Rok – Mesiac – Dátum —Ukončiť
  - Rozmedzie nastavenia: mesiac: 1~12, deň: 1~31, rok: 2000~2099.
  - Ak v režime nastavovania 10 sekúnd nestlačíte žiadne tlačítka, nastavovanie sa ukončí a budú zanechané pôvodné hodnoty.
- C. Režim budíka:**
- V režime zobrazenia času stlačte dvakrát tlačítka MODE pre vstup do režimu budíka a stlačením tlačítka HORE/DOLE budík zapnete alebo vypnete.
  - Východzí čas budíka je 6:00 v 24hodinovom režime.
  - V režime budíka stlačte a podržte tlačítka MODE po dobu asi 3 sekúnd pre aktiváciu nastavenia budíka a dokončíte nastavenie stlačením tlačítok HORE/DOLE. Tlačítka podržte pre urýchlenie nastavovania. Nastavovanie prebieha v nasledujúcom poradí: hodiny → minúty → doba odloženia → výber dní budíka (1-7/1-6/1-5) → koniec nastavovania.
  - Rozmedzie nastavenia: 1~12 alebo 0~23 pre hodiny, 00~59 pre minúty. 01~60 minút pre odloženie budenia, východzie nastavenie je 5 minút. Východzí budík je nastavený na dni 1-7.
  - Ak v režime nastavovania 10 sekúnd nestlačíte žiadne tlačítka, nastavovanie sa ukončí a budú zanechané pôvodné hodnoty.
  - Keď budík zvoní, ozve sa zvuk „didididi“, ktorý zrýchluje. Zároveň bliká symbol budíka. Stlačením akéhokoľvek tlačítka môžete budík vypnúť. Ak žiadne tlačítka nestlačíte, budík po minúte prestane zvoniť, ale symbol budíka nezmizne.
  - Keď budík zazvoní, stlačte tlačítka SNOOZE pre zastavenie zvonenia a zapnete odloženie, symbol budíka bude blikáť; stlačením iných tlačítok (okrem tlačítka SNOOZE) môžete zastaviť zvonenie úplne (bez odloženia).
  - Počas intervalu opakovaného budenia stlačte akéhokoľvek iné tlačítka pre vypnutie opakovaného budenia; stlačením tlačítka SNOOZE neovplyvníte odloženie.
  - Keď budík prestane zvoniť, zobrazí sa stav budíka a po 10 sekundách sa hodiny vrátia do režimu zobrazenia času.
  - V režime nastavovania budíka budík prestane zvonieť.
- D. Režim zobrazenia teploty:**
- Po pripojení napájania hodiny automaticky zistia teplotu a vlhkosť vzduchu.
  - LL °C sa zobrazí, keď je teplota nižšia ako -10 °C. HH °C sa zobrazí, keď je teplota vyššia ako 50 °C.
  - Hodiny zisťujú teplotu každých 10 sekúnd, v režime teploty stlačte tlačítka DOLE pre prepínanie °C/°F.

#### E. Nočný režim:

- V normálnom režime času/dátumu/teploty nastavte jas stlačením tlačítka SNOOZE. Vysoký – stredný – nízky – vypnutý.
- V režime zobrazenia času stlačte 3x tlačítko MODE pre vstup do nastavenia nočného režimu, stisknite HORE alebo DOLE pre zapnutie (ON) alebo vypnutie (OFF) nočného režimu. Východzie nastavenie je vypnuté (OFF).
- Keď je zapnutý nočný režim, počas 18:00-5:59 je jas obrazovky automaticky nízky.
- Ak v nočnom režime nie je nastavený jas, po ukončení bude jas taký, ako ste nastavili predtým.
- Keď je nočný režim zapnutý, stlačte a podržte tlačítko MODE na dobu asi 2 sekúnd pre vstup do nastavenia času nočného režimu. Poradie nastavovania: hodina začiatku → minúty začiatku → hodina konca → minúty konca.



Na trh dodáva:

Veľkoobchod Vláhová Jasněna, s.r.o.

Ivanovce 194, 913 05 Ivanovce, SK

[www.vlahova.cz](http://www.vlahova.cz)

#### SB3725 INSTRUKCJA (PL)

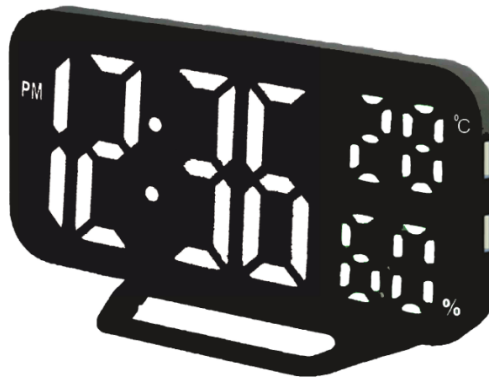

#### 1. Funkcje

- Wyświetlacz LED: czas, temperatura, wilgotność powietrza.
- Funkcja czasu: wyświetla godziny, minuty, możliwość wyświetlania w formacie 12/24-godzinnym.
- Funkcja daty: wyświetla dzień, miesiąc i rok (od 2000 do 2099).
- Funkcja alarmu: codzienne ustawienie budzenia, alarm wyłączony 1 dzień weekendu, alarm wyłączony 2 dni weekendu, funkcja drzemki.
- Funkcja temperatury: wyświetlanie temperatury w °F / °C. Normalny zakres pomiaru temperatury to: -10 °C ~ 50 °C (14 °F ~ 122 °F).
- Podświetlenie: możesz nacisnąć przycisk SNOOZE, aby dostosować jasność ekranu do wysokiej - średniej - niskiej - wyłączonej.
- Średnia jasność: między 18:00-5:59 ekran automatycznie ma niską jasność. Możesz ustawić automatyczną niską jasność.
- Napięcie, przy którym zegar zazwyczaj pracuje: 5V, (zapasowa bateria 3.0V, funkcja pamięci).

#### 2. Wyświetlacz i przyciski

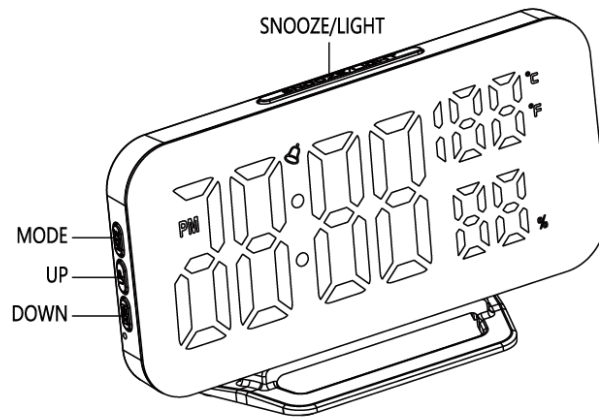

### 3. Szczegółowy opis funkcji:

#### A. Tryb czasu:

- Po włączeniu dioda LED świeci się całkowicie przez około 2 sekundy, a następnie przechodzi w normalny tryb zegara z dźwiękiem "BI". Wartość domyślna to 0:00 w systemie 24-godzinnym.
- W normalnym trybie zegara naciśnij przycisk MODE, aby przejść do odpowiedniego trybu pracy w następującej kolejności: tryb zegara → tryb daty → tryb alarmowy → tryb nocny włączony / wyłączony (domyślnie – wyłączony).
- W trybie czasu normalnego naciśnij przycisk MODE przez 2 sekundy, aby przejść do trybu czasu, a następnie naciśnij przycisk W GÓRĘ / W DÓŁ, aby ustawić czas w poniższej kolejności. Naciśnij i przytrzymaj, aby szybko zwiększyć/zmniejszyć.  
Format wyświetlania czasu 12/24 – Zegar – Minuty – Zakończ
- Jeśli wybierzesz format wyświetlania czasu 12-godzinnego, zaświeci się znak PM.
- Zakres ustawień czasu: GODZINA 1 ~ 12 lub 0 ~ 23, MINUTA 00 ~ 59.
- Po ustawieniu godziny wartość sekund nie zmienia się, po ustawieniu minut jest resetowana.
- Jeśli nie naciśniesz żadnego przycisku w 10-sekundowym trybie ustawień, konfiguracja zostanie zatrzymana i oryginalne wartości pozostaną niezmienione.

#### B. Tryb daty:

- W normalnym trybie czasu naciśnij przycisk MODE, aby przejść do trybu daty, wyświetli się 1 stycznia 2022 r.
- W trybie daty naciśnij długo przycisk MODE przez 2 sekundy, aby ustawić datę, a następnie naciśnij GÓRĘ/DÓŁ, aby ustawić czas w poniższej kolejności. Naciśnij i przytrzymaj, aby szybko zwiększyć/zmniejszyć.  
Rok – Miesiąc – Data – Koniec
- Zakres ustawień: miesiąc: 1 ~ 12, dzień: 1 ~ 31, rok: 2000 ~ 299.
- Jeśli nie naciśniesz żadnego przycisku w 10-sekundowym trybie ustawień, konfiguracja zostanie zatrzymana i oryginalne wartości pozostaną niezmienione.

#### C. Tryb alarmu:

- W trybie wyświetlania czasu naciśnij dwukrotnie przycisk MODE, aby przejść do trybu alarmowego, a następnie naciśnij przycisk W GÓRĘ/W DÓŁ, aby włączyć lub wyłączyć alarm.
- Domyślny czas alarmu to 6:00 w systemie 24-godzinnym.
- W trybie alarmowym naciśnij i przytrzymaj przycisk MODE przez około 3 sekundy, aby aktywować ustawienie alarmu, a następnie naciśnij przyciski W GÓRĘ/W DÓŁ, aby zakończyć konfigurację. Przytrzymaj przyciski, aby przyspieszyć konfigurację. Ustawienie odbywa się w następującej kolejności: godziny → , minuty, → drzemka, czas, wybór → dni alarmowych (1-7/1-6/1-5), → koniec ustawienia.

- Zakres ustawień: 1 ~ 12 lub 0 ~ 23 dla godzin, 00 ~ 59 dla minut. 01 ~ 60 minut na drzemkę, domyślnie 5 minut. Domyślnym alarmem w dni powszednie jest 1-7.
  - Jeśli nie naciśniesz żadnego przycisku w 10-sekundowym trybie ustawień, konfiguracja zostanie zatrzymana i oryginalne wartości pozostaną niezmienione.
  - Kiedy dzwoni alarm, słychać dźwięk "dididi", który przyspiesza. W tym samym czasie symbol alarmu. Naciśnij dowolny przycisk, aby wyłączyć alarm. Jeśli nie naciśniesz przycisku, alarm przestanie dzwonić po minucie, ale symbol alarmu nie zniknie.
  - Gdy zadzwoni alarm, naciśnij przycisk SNOOZE, aby zatrzymać dzwonienie, i włącz drzemkę, symbol alarmu zacznie migać; naciskając inne przyciski (z wyjątkiem przycisku SNOOZE), możesz całkowicie zatrzymać dzwonienie (bez drzemki).
  - Podczas przerwy w budzeniu naciśnij dowolne inne przyciski, aby wyłączyć powtarzające się wybudzanie; naciśnięcie przycisku SNOOZE nie wpływa na drzemkę.
  - Gdy alarm przestanie dzwonić, wyświetlany jest stan alarmu, a po 10 sekundach zegar powraca do trybu czasu.
  - W trybie ustawień alarmu alarm przestaje dzwonić.
- D. Tryb wyświetlania temperatury:**
- Po podłączeniu zasilania zegar automatycznie wykrywa temperaturę i wilgotność powietrza.
  - LL °C jest wyświetlany, gdy temperatura jest niższa niż -10 °C. HH °C jest wyświetlany, gdy temperatura przekracza 50 °C.
  - Zegar wykrywa temperaturę co 10 sekund, w trybie temperatury naciśnij przycisk DOWN, aby przełączyć °C / °F.
- E. Tryb nocny:**
- W normalnym trybie godziny/daty/temperatury naciśnij przycisk SNOOZE, aby dostosować jasność. Wysoka – Średna – Niska – Wyłączona.
  - W trybie wyświetlania czasu naciśnij przycisk MODE 3 razy, aby przejść do ustawienia trybu nocnego, naciśnij przycisk UP lub DOWN, aby włączyć lub wyłączyć tryb nocny. Ustawienie domyślne to WYŁ.
  - Gdy tryb nocny jest włączony, jasność ekranu jest automatycznie niska w godzinach 18:00–5:59.
  - Jeśli jasność nie jest ustawiona w trybie nocnym, po zamknięciu jasność będzie taka sama, jak poprzednio.
  - Gdy tryb nocny jest włączony, naciśnij i przytrzymaj przycisk MODE przez około 2 sekundy, aby przejść do ustawienia czasu trybu nocnego. Ustawianie kolejności: godzina rozpoczęcia → minuta rozpoczęcia → godzina zakończenia → minuta zakończenia.



**Dostawca:**

Jasněna Vláhová, s.r.o.

Přibyslav 77, 549 01 Nové Město nad Metují, CZ

[www.vlahova.cz](http://www.vlahova.cz)

## SB3725 INSTRUCTION MANUAL (EN)

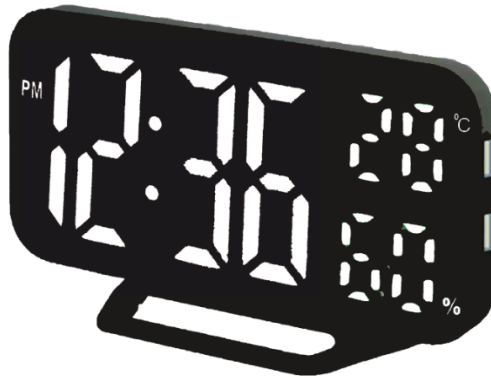

### 4. Function introduction

- LED display: Time, temperature, humidity.
- Clock function: display hour and minute, 12/24 hour
- Date function: display "month", "day" and "year" (from 2022 to 2099).
- Alarm function: set daily alarm, 1 day weekend off, 2 days weekend off and snooze function.
- Temperature function: display and switch the temperature in Fahrenheit or Celsius. Normal measuring range - 10 °C~50 °C (14°F~122°F)。
- Brightness function: Press snooze button to adjust the brightness from high → medium → low → OFF.
- Automatic half bright function: Brightness automatically darkens between 18:00-5:59, and automatic half bright interval can be set.
- Typical working voltage: 5V, (backup 3.0V battery, time memory function)

### 5. LED full screen display& Key format

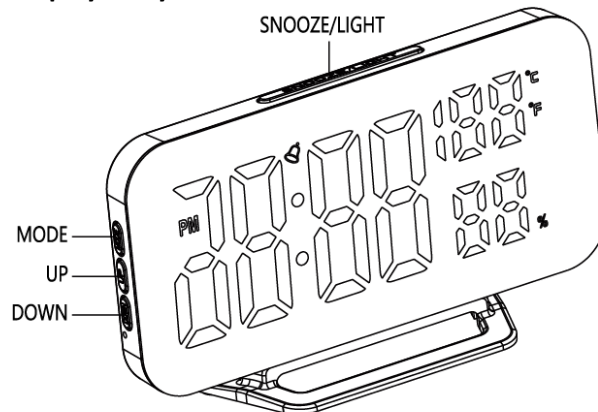

### 6. Detailed operating instructions:

#### F. Normal time mode

- After power on, the LED will display fully for about 2s, and then enter the normal clock mode with sound of "BI". The default is 0:00 in 24-hour system.
- In the normal clock mode, press the MODE button to enter the corresponding function mode in the following order: Clock mode → Date mode → Alarm mode → Night ON/OFF (default OFF)
- In the normal time mode, press and hold the MODE button for about 2 seconds to enter the time setting mode, and complete its setting with the UP/DOWN Button in the following order. Press and hold it to increase/decrease rapidly. 12/24 hour → hour → minute → exit
- The PM mark will light up when switching to the 12 hour system.



- Setting range: 1~12 or 0~23 for hour and 00~59 for minute.
- Change the hour, the second does not reset, change the minute, and the second reset.
- In the setting state, no button operation for 10 seconds to exit the setting state, and display the current set time.

#### **G. Date Mode**

- In the normal time state, press the MODE button to enter the date mode. The default is January 1, 2022.
- In the date mode, press and hold the MODE button for about 2 seconds to enter the date setting, and complete the setting by pressing the UP/DOWN key in the following order. Press and hold it to increase/decrease rapidly.  
Year → month → day → exit
- Setting range: month: 1~12, day: 1~31, year: 2000~299.
- In the setting state, no button operation for 10 seconds to save the setting and exit the setting state, return to the time mode.

#### **H. Alarm settings**

- In the normal time state, press the MODE button twice to enter the alarm mode, and press the UP/DOWN button to turn the alarm on or off.
- The default alarm time is 6:00 in 24-hour system.
- In the alarm mode, press and hold the MODE button for about 3 seconds to enter the alarm setting state, and complete the setting by pressing the UP/DOWN button in the following order. Press and hold to increase/decrease quickly. Hour → minute → snooze time → Select the alarm on weekdays (1-7/1-6/1-5) → Exit
- Setting range: 1~12 or 0~23 for hour, 00~59 for minute. 01~60 minutes for snooze time, 5 minutes by default; The default alarm on weekdays is 1-7.
- In the setting state, no button operation for about 10 seconds will exit the setting state and return to the time mode.
- When the alarm reaches the set point, it will automatically return to the alarm mode and makes the "Didi Didi" sound, which will gradually become faster from slow to fast. At the same time, the alarm mark will flash. At this time, press any button to stop the alarm, or no button operation for 1 minute to stop the alarm, but the alarm mark will not disappear.
- When the alarm rings, press the SNOOZE button to pause the alarm, turn on snooze once, and the ALARM flag flashes; Press any other button to stop the noise and will not enter the snooze.
- During the snooze interval, press any other button to turn off snooze; Pressing Snooze does not affect snooze.
- When the alarm stops ringing, the alarm status will be displayed, and it will return to the time status after 10s.
- In the setting state, the alarm will not ring when it reaches the point.

#### **I. Temperature display**

- Power on to automatically detect the current ambient temperature and humidity.
- LL °C is displayed when the temperature is lower than - 10 °C or there is no resistance value, and HH °C is displayed when the temperature is higher than 50°C.
- The temperature is measured every 10 seconds. In the temperature mode, press the DOWN button to convert the temperature between Celsius and Fahrenheit unit.

#### **J. Night mode**

- Normal time and date display, press snooze button to directly adjust the brightness from high → medium → low → OFF.
- In the time mode, press the MODE button three times to enter the night setting mode, and press UP or DOWN to turn on/off the night mode (the night mode is turned off by default).
- After the night mode is turned on, it will automatically enter the night low light state from 18:00 to 5:59 by default.

- In the night mode, if the brightness is not adjusted, it will display previous brightness after exit the night mode.
- When the night mode is ON, press and hold the MODE button for about 2 seconds to enter the night mode time setting. The setting sequence is:  
Start hour → Start minute → End hour → End minute.



Supplier:

Jasněna Vláhová, s.r.o.

Přibyslav 77, 549 01 Nové Město nad Metují, CZ

[www.vlahova.cz](http://www.vlahova.cz)

### SB3725 GEBRAUCHSANWEISUNG (DE)

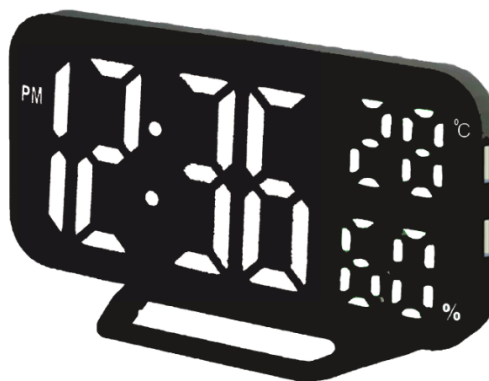

#### 1. Funktionen

- LED-Anzeige: Zeit, Temperatur, Luftfeuchtigkeit.
- Zeitfunktion: zeigt Stunden, Minuten und die Möglichkeit der Anzeige im 12/24-Stunden-Format an.
- Datumsfunktion: zeigt Tag, Monat und Jahr (von 2000 bis 2099) an.
- Weckfunktion: tägliche Weckeinstellung, Wecker aus 1 Tag am Wochenende, Wecker aus 2 Tage am Wochenende, Schlummerfunktion.
- Temperaturfunktion: Temperaturanzeige in °F/°C-Funktion. Der normale Temperaturmessbereich beträgt: -10 °C ~ 50 °C (14 °F ~ 122 °F).
- Hintergrundbeleuchtung: Sie können die SNOOZE-Taste drücken, um die Bildschirmhelligkeit auf hoch – mittel – niedrig – aus einzustellen.
- Mittlere Helligkeit: Zwischen 18:00 und 5:59 Uhr hat der Bildschirm automatisch eine niedrige Helligkeit. Sie können die automatische niedrige Helligkeit einstellen.
- Spannung, mit der die Uhr normalerweise arbeitet: 5 V, (Backup-Batterie 3,0 V, Memory-Funktion).

#### 2. Display und Tasten

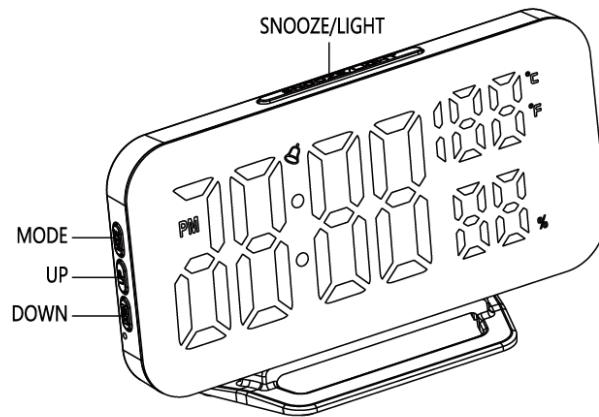

### 3. Detaillierte Beschreibung der Funktionen:

#### A. Zeit-Modus:

- Nach dem Einschalten leuchtet die LED für ca. 2 s voll auf und geht dann in den normalen Clock-Modus mit "BI"-Sound. Der Standardwert ist 0:00 auf einem 24-Stunden-System.
- Drücken Sie im normalen Uhrmodus die MODE-Taste, um den entsprechenden Funktionsmodus in der folgenden Reihenfolge aufzurufen: Uhrmodus → Datumsmodus → Alarmmodus → Nachtmodus ein / aus (Standard – aus).
- Drücken Sie im normalen Zeitmodus die MODE-Taste 2 Sekunden lang, um in den Zeitmodus zu gelangen, und drücken Sie die UP/DOWN-Taste, um die Zeit in der folgenden Reihenfolge einzustellen. Halten Sie die Taste gedrückt, um schnell zu erhöhen/verringern. 12/24  
Zeitanzeigeformat – Uhr – Minuten – Beenden
- Wenn Sie das 12-Stunden-Zeitanzeigeformat wählen, leuchtet das PM-Zeichen auf.
- Zeiteinstellbereich: STUNDE 1~12 oder 0~23, MINUTE 00~59.
- Wenn Sie die Stunde einstellen, ändert sich der Wert der Sekunden nicht, wenn Sie die Minuten einstellen, wird er zurückgesetzt.
- Wenn Sie im 10-Sekunden-Einstellmodus keine Taste drücken, stoppt das Setup und die ursprünglichen Werte bleiben erhalten.

#### B. Datumsmodus:

- Drücken Sie im normalen Zeitmodus die MODE-Taste, um in den Datumsmodus zu gelangen, der 1. Januar 2022 angezeigt wird.
- Halten Sie im Datumsmodus die MODE-Taste 2 Sekunden lang gedrückt, um das Datum einzustellen, und drücken Sie UP/DOWN, um die Uhrzeit in der folgenden Reihenfolge einzustellen. Halten Sie die Taste gedrückt, um schnell zu erhöhen/verringern.  
Jahr – Monat – Datum – Ende
- Einstellbereich: Monat: 1~12, Tag: 1~31, Jahr: 2000~299.
- Wenn Sie im 10-Sekunden-Einstellmodus keine Taste drücken, stoppt das Setup und die ursprünglichen Werte bleiben erhalten.

#### C. Alarm-Modus:

- Drücken Sie im Zeitmodus zweimal die MODE-Taste, um in den Alarmmodus zu wechseln, und drücken Sie die UP/DOWN-Taste, um den Alarm ein- oder auszuschalten.
- Die Standardweckzeit ist 6:00 Uhr auf einem 24-Stunden-System.
- Halten Sie im Alarmmodus die MODE-Taste etwa 3 Sekunden lang gedrückt, um die Alarめinstellung zu aktivieren, und drücken Sie die UP/DOWN-Tasten, um die Einrichtung abzuschließen. Halten Sie die Tasten gedrückt, um die Einrichtung zu beschleunigen. Die Einstellung erfolgt in folgender Reihenfolge: Stunden → Minuten → Schlummerzeit Auswahl → der Wecktage (1-7/1-6/1-5) → Ende der Einstellung.
- Einstellbereich: 1 ~ 12 oder 0 ~ 23 für Stunden, 00 ~ 59 für Minuten. 01 ~ 60 Minuten

zum Schlummern, standardmäßig 5 Minuten. Der Standardwecker an Wochentagen ist 1-7.

- Wenn Sie im 10-Sekunden-Einstellmodus keine Taste drücken, stoppt das Setup und die ursprünglichen Werte bleiben erhalten.
- Wenn der Wecker klingelt, ertönt ein "dididi", das beschleunigt wird. Gleichzeitig blinkt das Alarmsymbol. Drücken Sie eine beliebige Taste, um den Alarm auszuschalten. Wenn Sie keine Taste drücken, hört der Alarm nach einer Minute auf zu klingeln, aber das Alarmsymbol verschwindet nicht.
- Wenn der Wecker klingelt, drücken Sie die SNOOZE-Taste, um das Klingeln zu stoppen, und schalten Sie die Schlummerfunktion ein, das Alarmsymbol blinkt. Durch Drücken anderer Tasten (außer der SNOOZE-Taste) können Sie das Klingeln vollständig stoppen (ohne Schlummern).
- Drücken Sie während des Weckintervalls alle anderen Tasten, um das wiederholte Aufwachen auszuschalten. Das Drücken der SNOOZE-Taste wirkt sich nicht auf die Schlummerfunktion aus.
- Wenn der Wecker aufhört zu klingeln, wird der Alarmstatus angezeigt und nach 10 Sekunden kehrt die Uhr in den Zeitmodus zurück.
- Im Alarmeinstellungsmodus hört der Alarm auf zu klingeln.

**D. Temperaturanzeige-Modus:**

- Nach dem Anschließen der Stromversorgung erkennt die Uhr automatisch die Temperatur und Luftfeuchtigkeit der Luft.
- LL °C wird angezeigt, wenn die Temperatur unter -10 °C liegt. HH °C wird angezeigt, wenn die Temperatur über 50 °C liegt.
- Die Uhr erkennt die Temperatur alle 10 Sekunden, im Temperaturmodus drücken Sie die DOWN-Taste, um °C/°F umzuschalten.

**E. Nachtmodus:**

- Drücken Sie im normalen Zeit-/Datums-/Temperaturmodus die SNOOZE-Taste, um die Helligkeit anzupassen. Hoch – Mittel – Niedrig – Aus.
- Drücken Sie im Zeitanzeigemodus 3 Mal die MODE-Taste, um die Nachtmodus-Einstellung aufzurufen, drücken Sie UP oder DOWN, um den Nachtmodus ein- oder auszuschalten. Die Standardeinstellung ist AUS.
- Wenn der Nachtmodus zwischen 18:00 und 5:59 Uhr aktiviert ist, ist die Bildschirmhelligkeit automatisch niedrig.
- Wenn die Helligkeit nicht im Nachtmodus eingestellt ist, ist die Helligkeit beim Beenden wie zuvor eingestellt.
- Wenn der Nachtmodus eingeschaltet ist, halten Sie die MODE-Taste etwa 2 Sekunden lang gedrückt, um die Zeiteinstellung für den Nachtmodus aufzurufen. Einstellen der Reihenfolge: Startstunde → Startminute → Endstunde → Endminute.



Lieferant:

Jasněna Vláhová, s.r.o.

Přibyslav 77, 549 01 Nové Město nad Metují, CZ

[www.vlahova.cz](http://www.vlahova.cz)